



8612R

DREAM IS POWER

Дорогой покупатель!

Поздравляем Вас с этим удачным приобретением!

Теперь Вы владелец суперсовременного тренажера 8612R с новейшей технологией Q-deck!

Эта технология позволит Вам тренироваться, не перегружая суставы ног и позвоночник

А благодаря простоте и удобству в эксплуатации, а так же современному дизайну занятия будут приносить Вам только удовольствие.

Уверены, что данная модель удовлетворит всем Вашим запросам!

Прежде чем начать пользоваться тренажером, изучите настоящее руководство и сохраните его для дальнейшего использования.

Условия хранения

- Тренажер рекомендуется использовать только в помещении.
- Не допускается устанавливать тренажер во влажных, не отапливаемых или пыльных помещениях.
- При использовании тренажера в жилых секторах не лежащих в черте городов необходимо применять схему подключения тренажера к сети электропитания через стабилизатор напряжения эквивалентного мощности тренажера, невыполнение данного условия влечет за собой приостановления гарантийного обслуживания.
- Допустимый температурный режим от +10 до +35°.
- Допустимая влажность 5-57%.

Меры предосторожности

- Перед использованием тренажера проконсультируйтесь с Вашим врачом.
- Тренажер не предназначен для коммерческого использования.
- Изготовитель не несет ответственности за любые повреждения или травмы, вызванные нецелевым использованием тренажера.
- Детям не рекомендуется тренироваться на данном тренажере.
- Тренажер разработан в соответствии с мировыми стандартами безопасности.
- Не используйте коррозионные и абразивные материалы для чистки изделия.
- Использование неисправного тренажера может привести к травмам, а также уменьшить срок его службы.
- Тренажер должен быть установлен на ровной поверхности.
- Не прикасайтесь к движущимся элементам тренажера.
- Тренажер предназначен для людей, чей вес не превышает 120 кг.
- Для увеличения срока службы тренажера рекомендуется смазывать беговое полотно каждые 50 км или 1-2 раза в месяц.
- Во избежание высоких нагрузок на двигатель, начиная тренировку, вставайте ногами на боковые панели бегового полотна, а не на само полотно. Выберите программу, нажмите СТАРТ и только после начала движения полотна вставайте на беговое полотно. Держитесь за поручни.
- Для тренировки используйте соответствующую спортивную одежду.
- Выбирайте программу тренировок, рекомендованную вашим врачом. Интенсивные тренировки могут нанести вред Вашему здоровью.

СОДЕРЖАНИЕ

ЭТАПЫ СБОРКИ	01~02
ФУНКЦИИ ПАНЕЛИ УПРАВЛЕНИЯ	03
УПРАВЛЕНИЕ	03~04
ТЕХНИЧЕСКОЕ ОБСЛУЖИВАНИЕ	06
УСТРАНЕНИЕ НЕИСПРАВНОСТЕЙ	07~08
СХЕМА СООТНОШЕНИЯ ПУЛЬСА И КОМФОРТА	09
ИЗОБРАЖЕНИЕ В РАЗОБРАННОМ ВИДЕ	10

ЭТАПЫ СБОРКИ

ШАГ 1

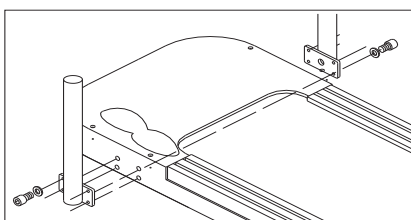

1. Зафиксируйте передние стойки поручней к раме тренажера болтами (m8*25mm)

ШАГ 2

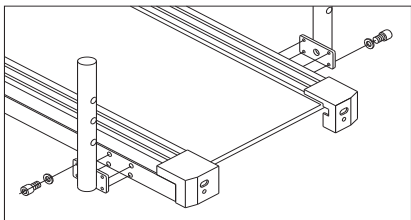

2. Зафиксируйте задние стойки поручней к раме тренажера болтами (m8*25mm)

ШАГ 3

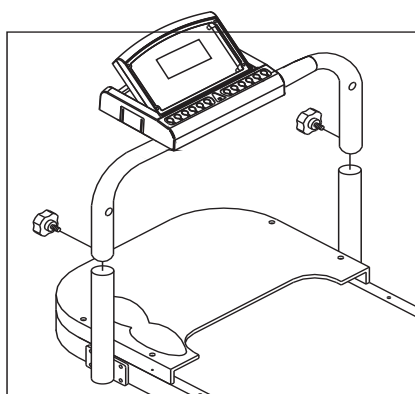

3. Установите и зафиксируйте переднюю перекладину с консолью.

ШАГ 4

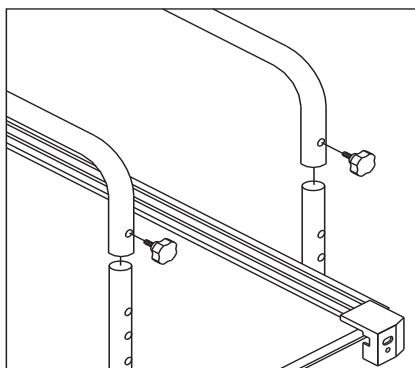

4. Установите и закрепите боковые поручни на стойки в задней части тренажера.

ШАГ 5

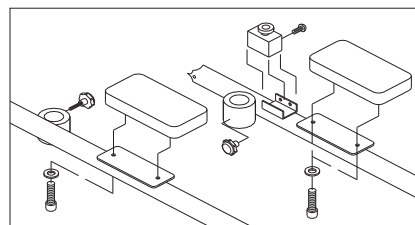

5. Зафиксируйте подлокотники на поручни с помощью шестигранных болтов (m8*25 mm). Установите и зафиксируйте крепежи для фронтальных поручней болтами (4*8 mm)

ШАГ 6

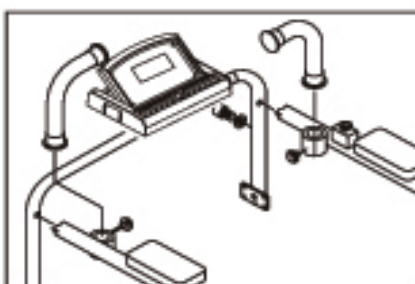

6. Установите и зафиксируйте фронтальные поручни болтами M8.

ЭТАПЫ СБОРКИ

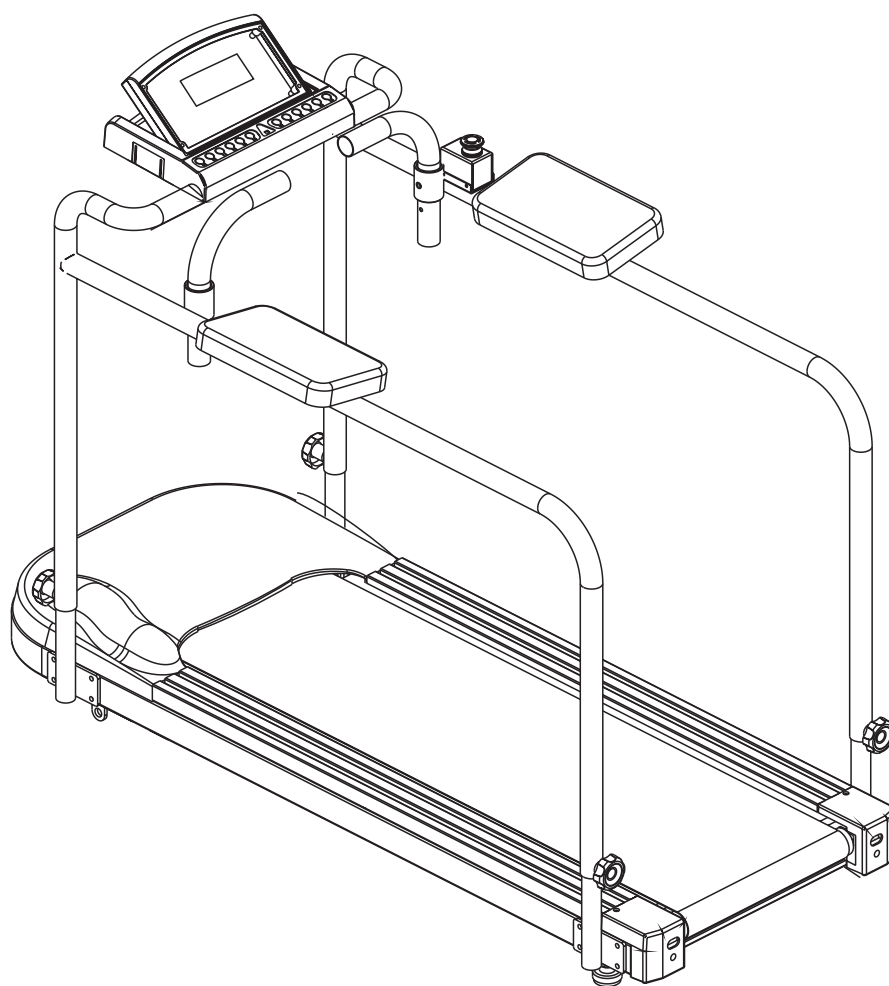

Длина: 1620 мм

Ширина: 680 мм

Вес нетто: 58 кг

Питание: 220 вольт/60Гц

Мощность: 1,85 л.с.

Скорость: 0,2-10 км/ч

Вес пользователя: 120 кг

ФУНКЦИИ ПАНЕЛИ УПРАВЛЕНИЯ

Функции дисплея

1. Time: Время бега на дорожке
2. Distance: Пройденное расстояние
3. Speed: Скорость бега на дорожке
4. Calories: Количество сожженных калорий
5. Pulse: Пульс
6. Programs: Программы
7. Диаграмма: шкала X – этап программы, шкала Y – скорость.

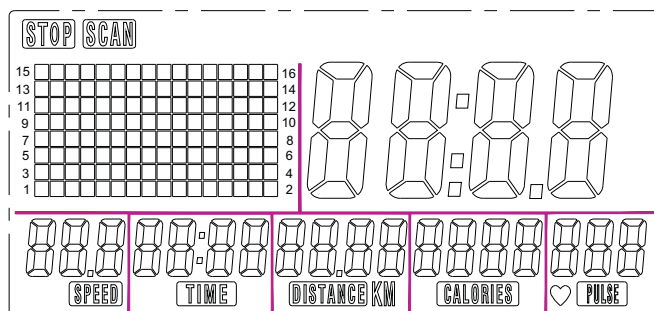

Описание клавиш



⊙ Стоп/Старт: Начало работы и остановка тренажера.



⊙ Увеличение/ Уменьшение значения



⊙ Сброс / Функции дисплея

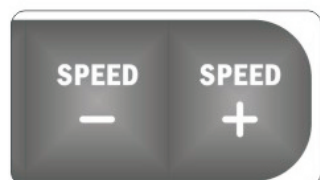

⊙ Уменьшение/ Увеличение скорости



⊙ Функция Recovery/ Выбор программы

Управление

Начало работы

Шаг 1: Вставьте вилку шнура электропитания в розетку и включите беговую дорожку с помощью кнопки, расположенной внизу на задней панели тренажера.

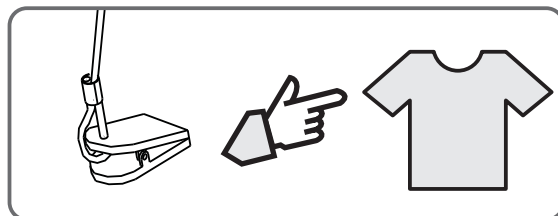
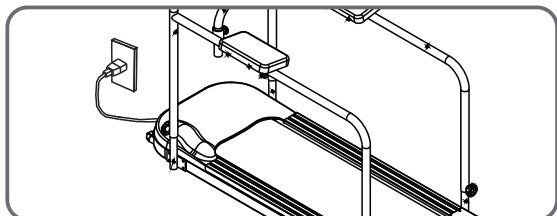

Шаг 2: Прикрепите зажим ключа безопасности к одежде. Для Вашей безопасности, убедитесь в надежности крепления ключа!

Шаг 3: Поместите ключ безопасности в специальную ячейку на панели управления.

Управление компьютером

Шаг 4: Включите дорожку, на дисплее Вы увидите «PRESS START OR PROGRAM» («НАЖМИТЕ СТАРТ ИЛИ ВЫБЕРИТЕ ПРОГРАММУ») и в окне отобразится сигнал стоп. Вы можете установить значения в мигающем окне, нажимая кнопки «SET UP» или «SET DOWN» или же выбрав «DISPLAY FUNCTION» для изменения выбранных параметров. Вы можете установить время, дистанцию, калории и пульс.

Шаг 5: Вы можете очистить все установленные ранее значения, удерживая кнопку «RESET BUTTON» («СБРОС») в течение 2 секунд.

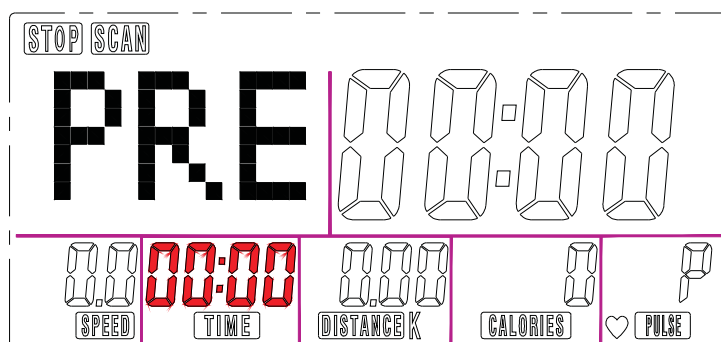

Управление

Шаг 6: Вы можете:

- Нажать клавишу START для начала тренировки в Ручном режиме. На дисплее отобразится GO и начнется движение полотна. (СКОРОСТЬ+/СКОРОСТЬ-).

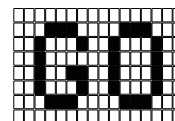

- Нажать клавишу PROGRAM (ПРОГРАММА) для выбора программы. Выбор программы осуществляется нажатием кнопок SET UP/SET DOWN. P0 – Ручной режим.

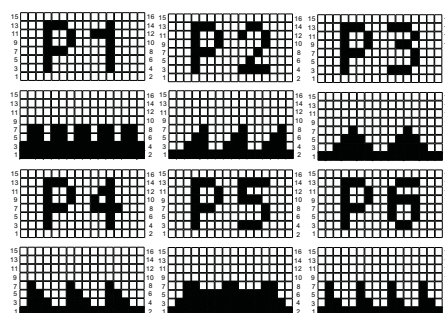

Шаг 7: Регулировать скорость в Ручном режиме. В Ручном режиме скорость полотна регулируется вручную нажатием кнопок SPEED+/SPEED- с шагом в 0,1 км/ч. При регулировке скорости в одной из 6 установленных программ кнопками SPEED+/SPEED- , шаг составляет 1 км/ч.

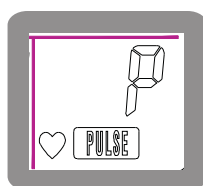
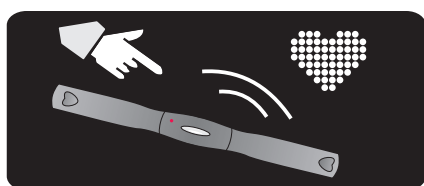

Примечание: Чтобы получить более точные данные о частоте сердцебиения, рекомендуется измерять пульс после остановки тренировки.

Техническое обслуживание

1. Смазка бегового полотна

Смазка является важным моментом при эксплуатации беговой дорожки. Беговое полотно необходимо смазывать каждые 50 км пробега или каждые 1-2 месяца использования. Следствием недостаточной смазки может быть изнашивание ремня, а впоследствии и его поломка. Чрезмерное же смазывание может привести к проскальзыванию ленты беговой дорожки.

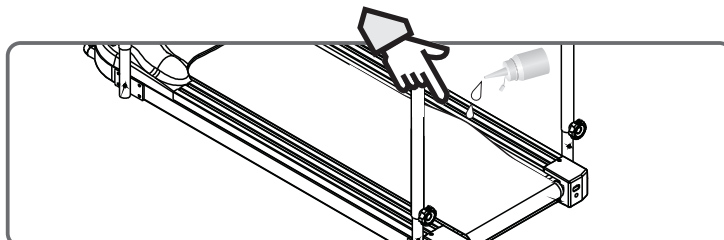

2. Регулировка бегового полотна

По причине различного вида нагрузок (бег, ходьба, нагрузка массы тела и т.д.), беговая лента может издавать необычные звуки. Поэтому необходимо проводить периодическую проверку бегового полотна (беговое полотно должно располагаться строго по центру), следить за тем, чтобы дорожка располагалась на ровной поверхности. При необходимости, беговое полотно регулируется в соответствии со следующими указаниями:

(1) Установите скорость на показателе 3-5 км/ч

(2) Найдите отверстия с резьбой на конце беговой дорожки. Используя шестигранный ключ, Вы можете регулировать натяжение беговой дорожки.

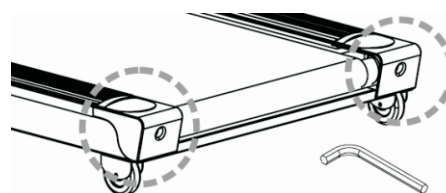

(3) Поворачивайте правый регулировочный болт по часовой стрелке, если хотите сдвинуть полотно влево

(4) Поворачивайте левый регулировочный болт по часовой стрелке, если хотите сдвинуть полотно вправо

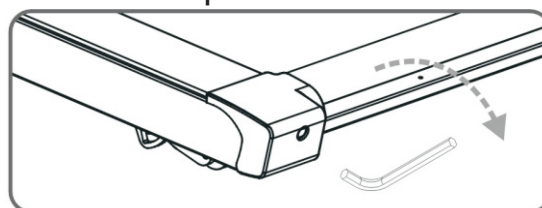
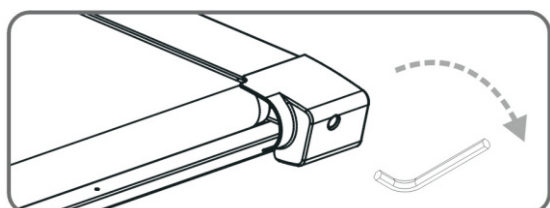

(5) В случае если Вы проделали перечисленные шаги, а беговое полотно не регулируется, возможно, оно повреждено. Пожалуйста, свяжитесь с сервисным центром.

Устранение неисправностей

Проблема: На дисплее не загорается свет

Причина/ Решение:

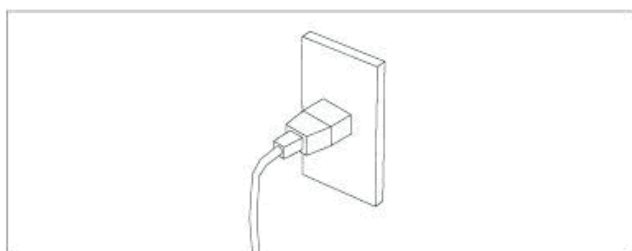

(1) Проверьте соединение с источником питания.



(2) Проверьте, вставлен ли Ключ безопасности в ячейку.

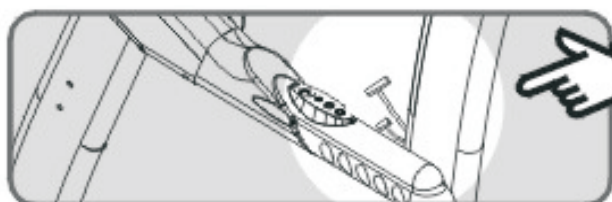

(3) Проверьте, соединены ли провода в узлах соединения тренажера.

Внимание! Прежде чем проверить монтажную схему, убедитесь, что вилка шнура электропитания вынута из розетки электросети. В противном случае Вас может ударить током!

Проблема: Беговое полотно не движется

Беговая дорожка выключается спустя 3 секунды

Дисплей «Расстояние» показывает сообщение «E-01»



Причина/ Решение:

(1) Проверьте, правильно ли подключен датчик скорости на верхней левой стороне тренажера к плате контролера (смотрите рисунок)

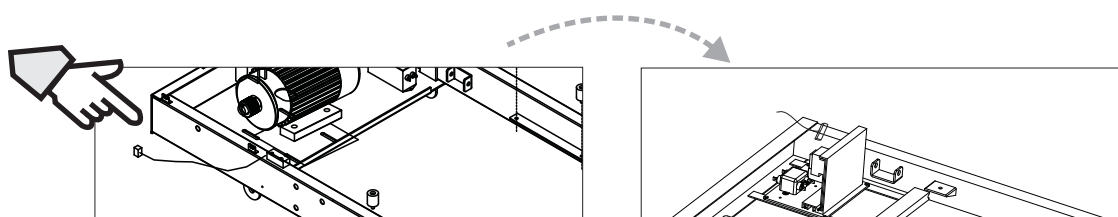

Устранение неисправностей

(2) Проверьте расстояние между магнитом и датчиком. Они должны находиться друг под другом.

(3) Проверьте, не выпал ли магнит на верхнем бегунке.

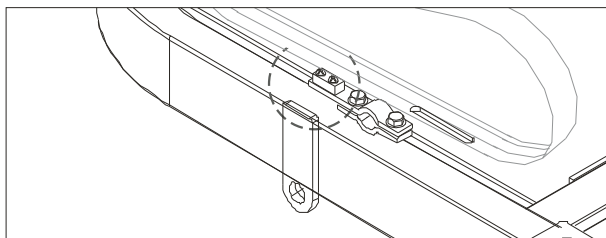

Проблема: Беговое полотно скользит

Причина/ Решение:

1) Убедитесь, что беговая лента достаточно хорошо натянута

2) Убедитесь, что ремень мотора, который прокручивает беговое полотно, не ослаблен.

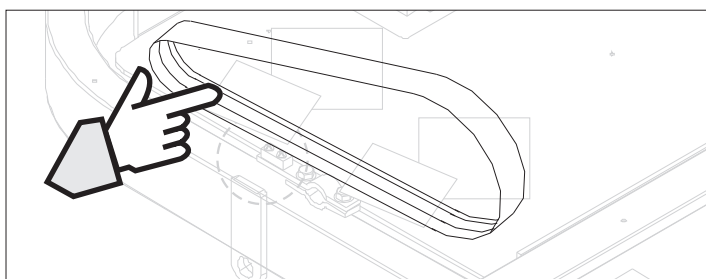

Проблема: Беговая дорожка издает необычные звуки.

Причина/ Решение:

1) Болты в беговой дорожке ослаблены. Подкрутите все болты

2) Соскочил ремень мотора.

3) Соскочило беговое полотно.

Примечание: Если Вы не можете самостоятельно решить проблему, обратитесь к дилеру для устранения неполадок.

Схема соотношения пульса и комфорта

Тренировка	Кульминация тренировки	Процесс тренировки	Начало тренировки	Разминка	
Возраст	Пульс				
10 лет	198	166	140	113	87
20 лет	189	161	136	110	85
30 лет	179	155	131	108	84
40 лет	172	150	127	105	82
50 лет	165	144	123	102	81
60 лет	158	138	119	99	80
70 лет	151	133	115	98	78
Комфорт во время тренировки	Вы чувствуете себя очень устало	Вы чувствуете себя усталым, но еще можете продолжать тренировку	Вы чувствуете себя бодро	Вы разогрелись	Наиболее комфортный этап тренировки

Изображение в разобранном виде

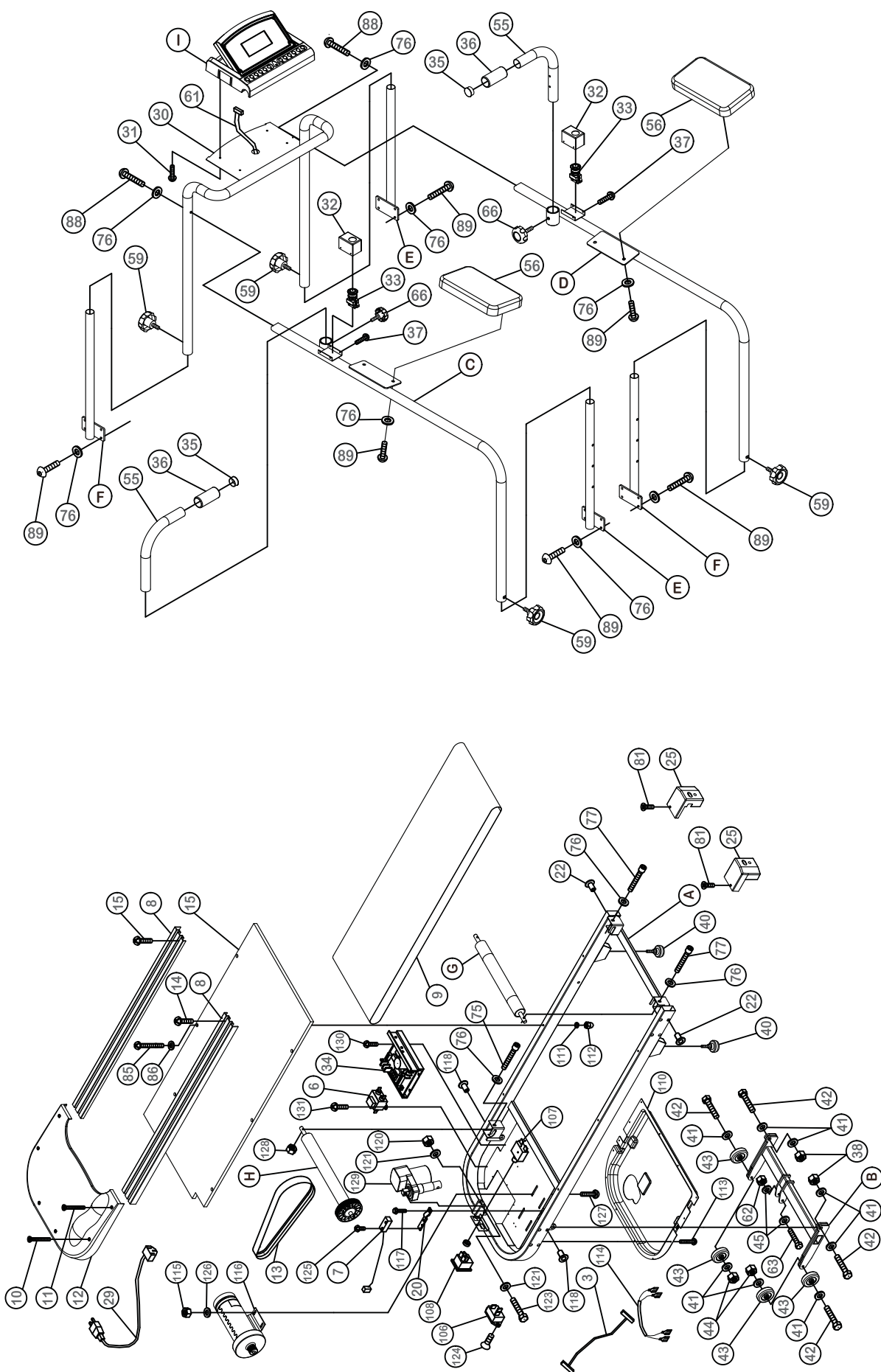



ГАРАНТИЙНЫЙ ТАЛОН

American Motion Fitness – бренд, которому Вы можете доверять.

Наименование		Компания	
Номер модели		Телефон	
Серийный номер		Адрес	
Дата покупки: _____			

Печать дистрибьютора	Печать продавца

Гарантия на двигатель составляет 6 лет, на остальные элементы тренажера - 1 год.

Внимание!!! Важная информация для потребителей.

- Данный товар предназначен исключительно для домашнего использования;
- Использование данного товара в целях, отличных от вышеуказанных, является нарушением правил эксплуатации товара;
- Для подтверждения факта покупки товара при гарантийном ремонте, убедительно просим Вас сохранять сопроводительные документы (чек, квитанция, гарантийный талон). Рекомендуем проследить правильность и четкость заполнения всех граф в гарантийном талоне;
- Соблюдение рекомендаций и указаний, содержащихся в инструкции по эксплуатации, поможет избежать проблем при использовании тренажера;
- В случае поломки или неполадках в работе тренажера замена неисправных деталей, а так же устранение неполадок в гарантийный срок производится бесплатно.

Товар не подлежит гарантийному ремонту в случае:

- 1.Отсутствия печати на гарантийном талоне;
- 2.Несоответствия серийного номера изделия и номера модели номерам, указанным на гарантийном талоне;
- 3.Наличия повреждения, вызванного установкой компонентов, не соответствующих техническим требованиям производителя, а так же нарушения правил эксплуатации изделия;
- 4.Причинения повреждений во время перевозки или перемещения изделия покупателем;
- 5.Истечения срока гарантийного обслуживания;

Офис в России: 192241, г. Санкт-Петербург, Софийская ул, 66, лит. А,
тел/факс: (812) 309-45-51

Сведения о ремонте

Дата приема	Дата выдачи	Описание неисправности	Мастер	Работу принял (подпись заказчика)

С условиями гарантии ознакомлен.

Изделие получено исправным,

к внешнему виду и комплектации

претензий не имею _____